

DEMONTÁŽ - MONTÁŽ : PALUBNÍ DESKA :

OD Ě.OND 08631

URGENTNÍ : Dodržovat pokyny platné pro bezpečnost a čistotu (viz brožura: DOPORUČENÍ - NEZBYTNÉ ZÁSADY) .

1. Demontáž

Odpojit akumulátor .

Demontovat :

- Celky ramének se stíracími lištami
- Mřížka vstupu vzduchu
- Mechanismus stěračů



Schéma : C4AP13PC

Demontovat šrouby (1) .

POZOR : Volant opatřený nafukovacím vakem (viz příslušná operace) .

Demontovat :

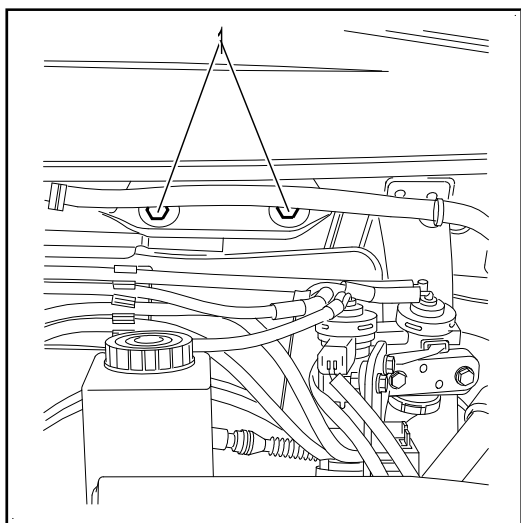
- Středová konzola (viz příslušná operace)
- Volant



Schéma : C5FP0AQC

Demontovat (z každé strany) :

- Šroub (3)
- Kryt klimatizéru (2)

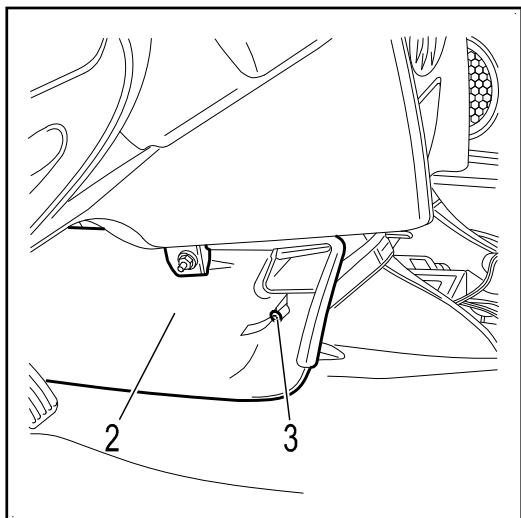

Schéma : C5FP0ARC

Demontovat :

- Matice (6)
- Šrouby (7) a (8)
- Připojení vzpěry (5)

Demontovat boční ozdobný prvek (4) (z každé strany) .

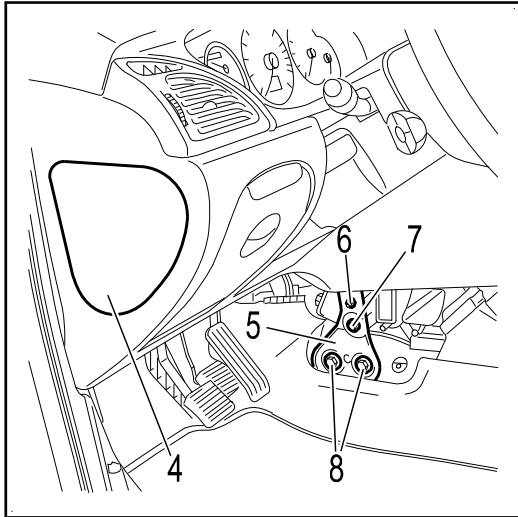

Schéma : C5FP0ASC

Odpojit konektor neutralizace nafukovacího vaku spolujezdce (10) .
Demontovat šrouby (9) (z každé strany) .

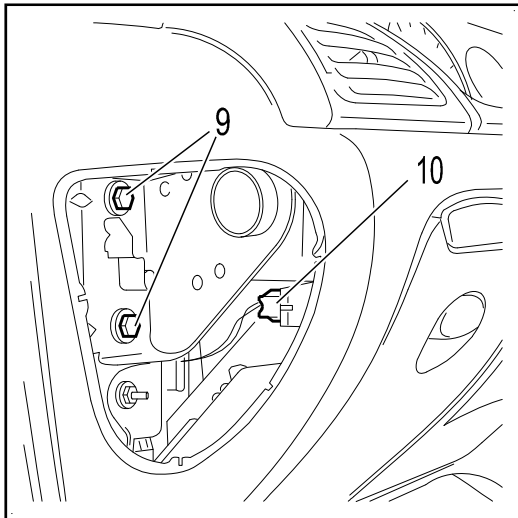

Schéma : C5FP0ATC

Demontovat :

- Šrouby (12)
- Spodní obložení sloupku řízení (11)

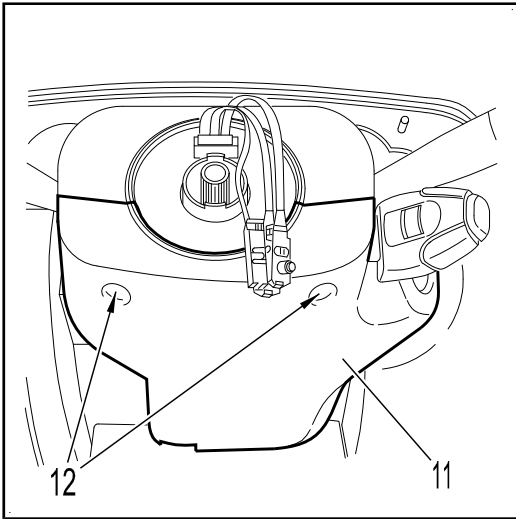

Schéma : C5FP0AUC

Uvolnit v místě "a" a "b" .

Demontovat horní obložení sloupku řízení (13) .

Demontovat uzávěr sloupku řízení (14) .

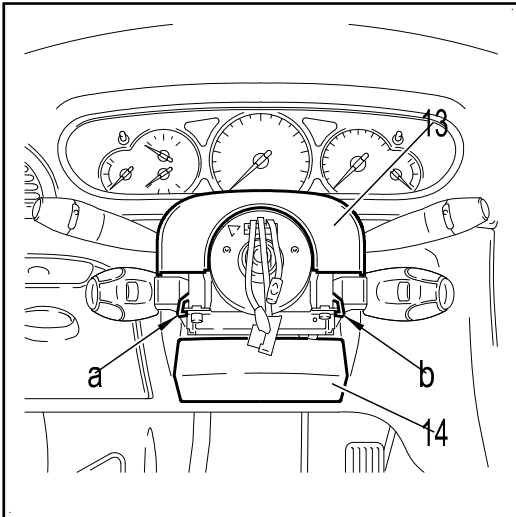

Schéma : B3EP128C

- Odpojit konektory (15) a (17) .
- Povolit šroub (18) .
- Uvolnit v místě "c" .
- Demontovat ovladače pod volantem (16) .

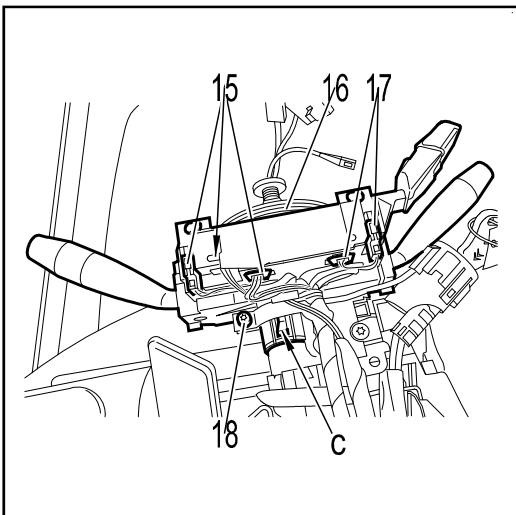

Schéma : C5EP129C

Demontovat :

- Šroub (21)
- Spínací skříňka se zámek řízení
- Šrouby (19)
- Šroub (23) (kloub sloupku řízení)

Zavěsit sloupek řízení (22) .

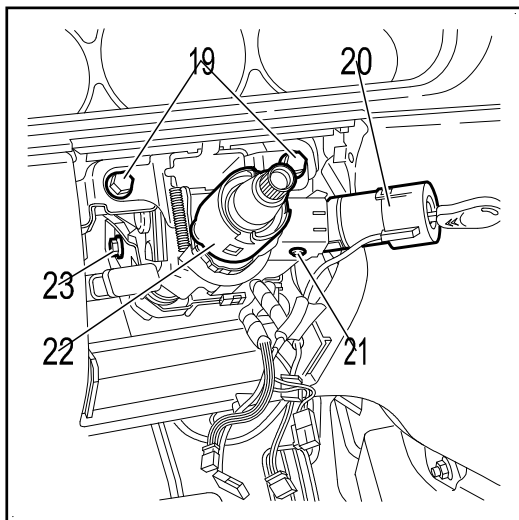

Schéma : C5FP0AVC

Demontovat :

- Šrouby (25)
- Autorádio (26)
- Ovládací kolečka (24) a (27)
- Šrouby (29)

Uvolnit a vyjmout středový panel (28) .

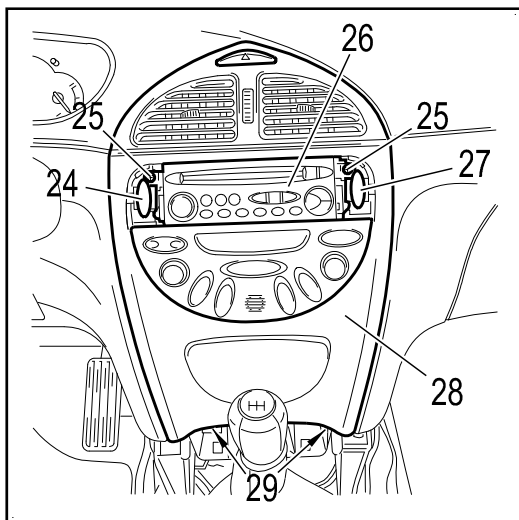

Schéma : C5FP0AWC

Demontovat šrouby (30) (spojení palubní desky se skupinou topení) .

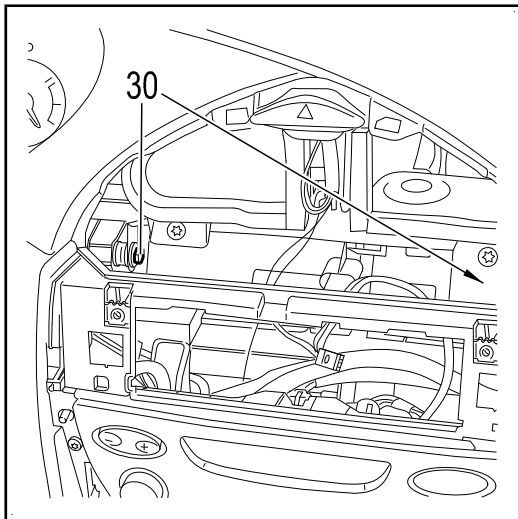

Schéma : C5FP0AXC

Demontovat :

- Šrouby (33)
- Šrouby (31)

Namontovat panel klimatizace (32) na skupinu topení .

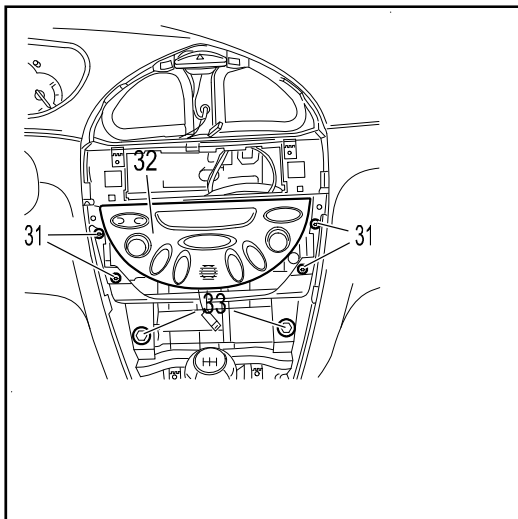

Schéma : C5FP0AYC

Rozpojit modulární konektory .
Demontovat šroub ukostření (35) .
Odpojit elektrické spoje .
Demontovat palubní desku .

2. Montáž

Postupovat v obráceném pořadí úkonů než při demontáži .

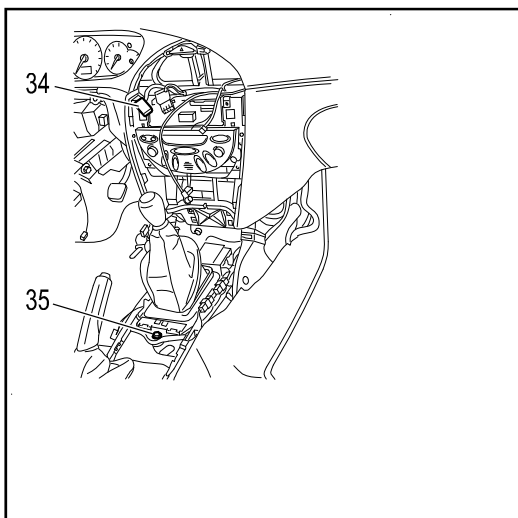
POZNÁMKA : Utáhnout šrouby (19) a (23) momentem $2,3 \pm 0,4$ m.daN .